

GRUPPO

Maggioli



obbligo normativo e risorsa per l'Amministrazione

Webinar 12-05-2022

Agenda

DI COSA PARLIAMO

Cosa sono gli Open Data

1

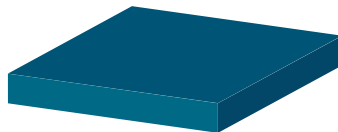

2

PERCHÉ

Normativa e finalità

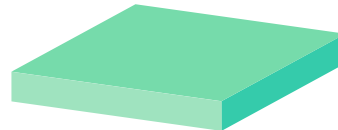

IL SERVIZIO DI MAGGIOLI

Estrazione e pubblicazione

3

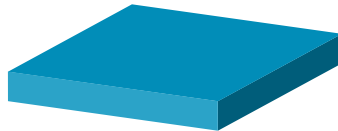

4

LE REGIONI

Potenziali abilitatori

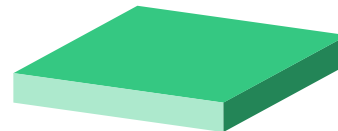

CONSULENZA

5

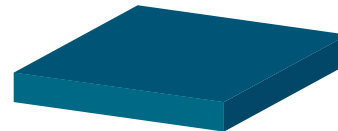

DI COSA PARLIAMO

Cosa sono gli Open Data

1

Open Data



data informazione
riuso innovazione diritto
trasparenza pubblica
libero digitale disponibilità cittadinanza
accesso partecipazione
open Information Society dati
amministrazione tecnologie digitali
eGovernment pubblici

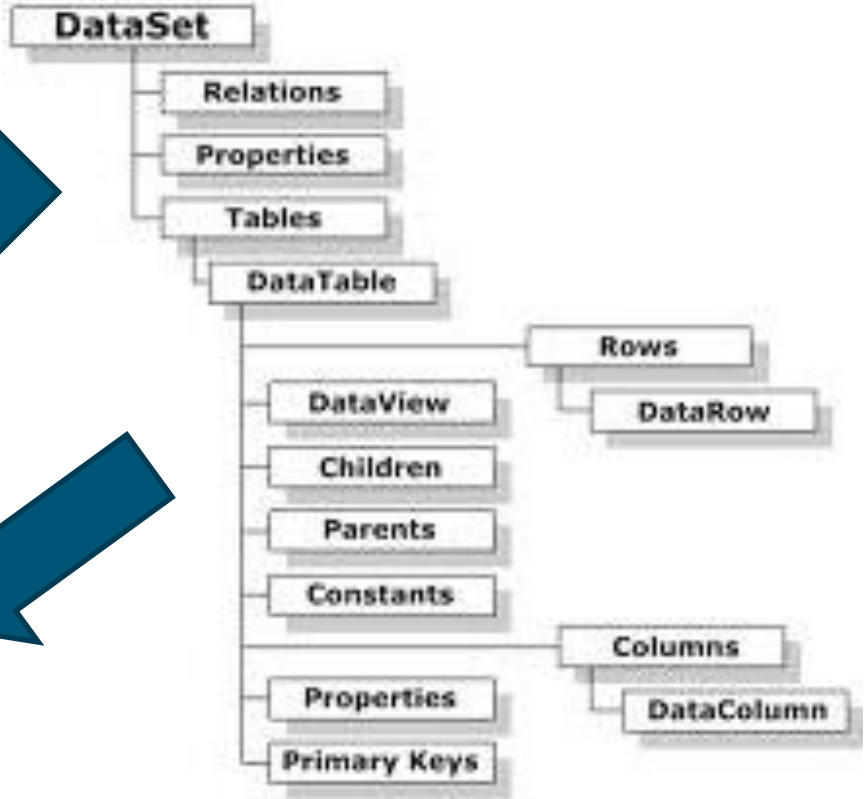

Open Government



Open government diagram
di Arnel Le Coz & Cyril Lage
rilasciato sotto licenza Creative Commons
Attribuzione
traduzione italiana di Francesca De Chiara - OKF Italia

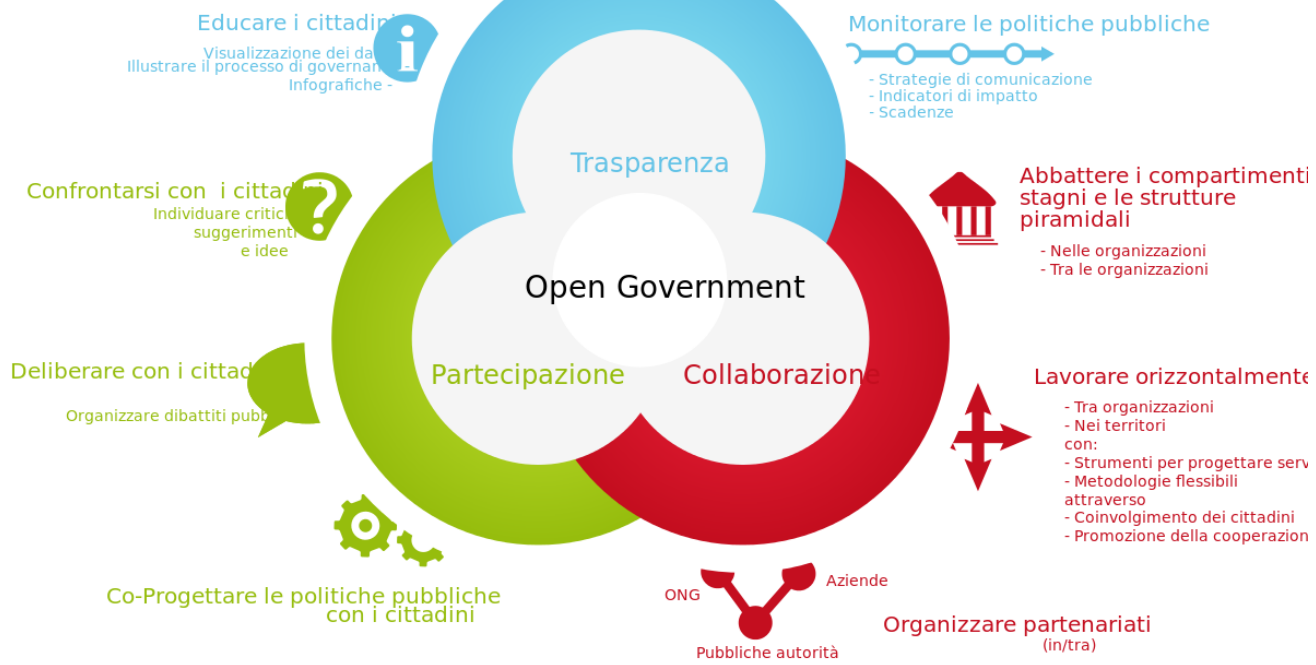

Non è una storia nuova

John Snow studia l'epidemia di colera a Soho nel 1854, basandosi sui **dati** dei morti e delle pompe dell'acqua

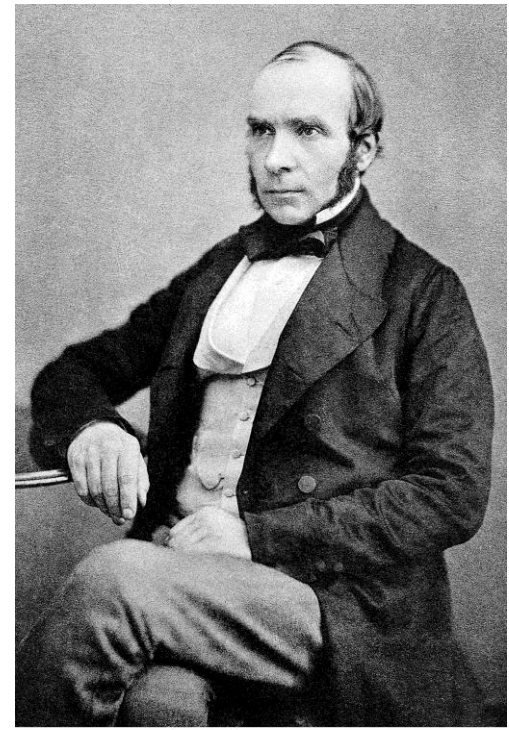
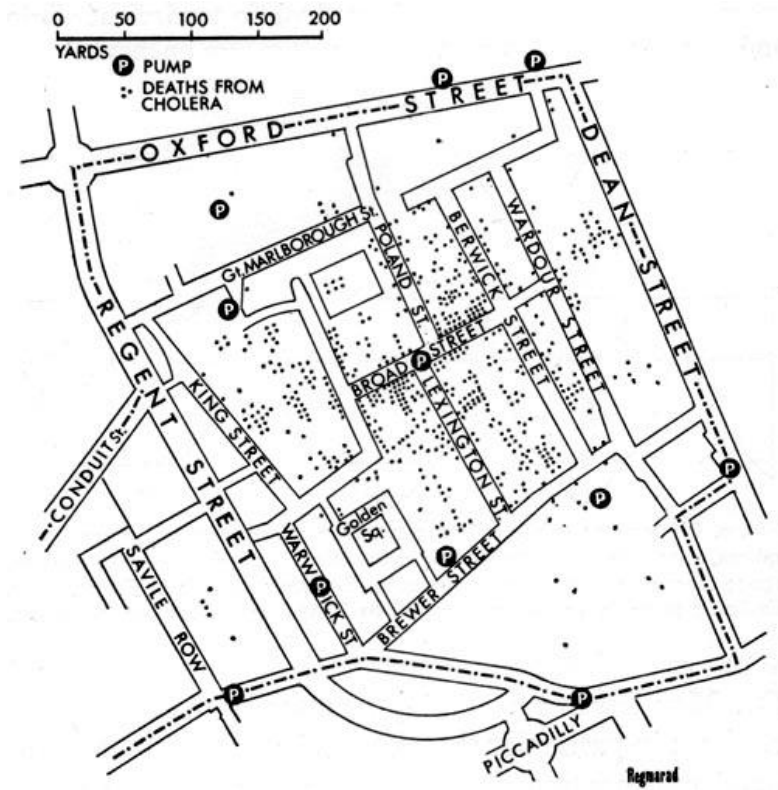

John Snow

Non è una storia nuova



[..] Di più avrei potuto fare, specialmente nel campo statistico, se non ci fosse nel nostro paese, e nei privati e negli enti morali, una tal quale ritrosia a confidare al dominio del pubblico dati, fatti e notizie.

Non è una storia nuova

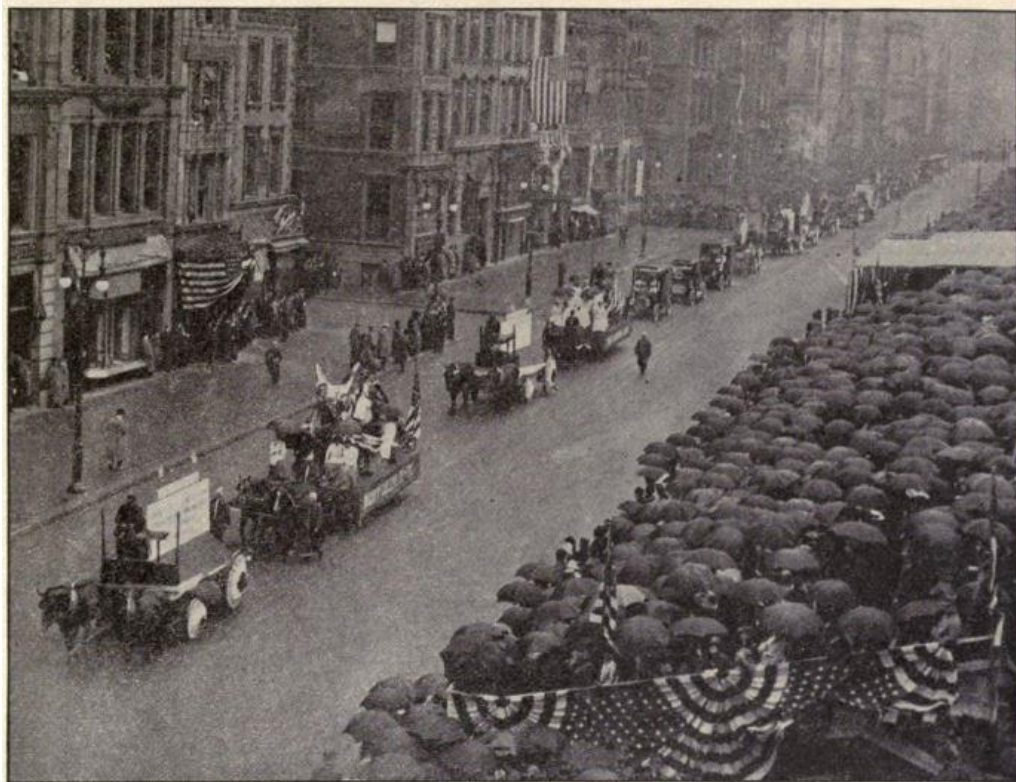

Photo by the International News Service

Fig. 238. Statistical Exhibits in the Municipal Parade by the Employees of the City of New York, May 17, 1913

Many very large charts, curves and other statistical displays were mounted on wagons in such manner that interpretation was possible from either side of the street. The Health Department, in particular, made excellent use of graphic methods, showing in most convincing manner how the death rate is being reduced by modern methods of sanitation and nursing

Non è una storia nuova



the **WHITE HOUSE**
PRESIDENT BARACK OBAMA

BRIEFING ROOM

ISSUES

THE ADMINISTRATION

1600 PENN

HOME · BRIEFING ROOM · PRESIDENTIAL ACTIONS · PRESIDENTIAL MEMORANDA

Briefing Room

Your Weekly Address

Speeches & Remarks

Press Briefings

Statements & Releases

White House Schedule

Presidential Actions

Executive Orders

Presidential Memoranda

The White House

January 21, 2009

Transparency and Open Government

**MEMORANDUM FOR THE HEADS OF EXECUTIVE DEPARTMENTS AND
AGENCIES**

SUBJECT: Transparency and Open Government

2

PERCHÉ

Normativa e finalità

Perché ?

- **Open Data Directive** ([Directive \(EU\) 2019/1024](#)) recepita con Decreto Legislativo 8 novembre 2021, n. 200
- **Codice Amministrazione Digitale** - CAD – Dlgs 7-3-2005, n. 82
- **Decreto trasparenza** – D.lgs 33/2013
- Il nuovo **FOIA** (Freedom of Information Act) - Decreto legislativo, 25/05/2016 n° 97, G.U. 08/06/2016
- **Piano Triennale** per l'informatica nella Pubblica Amministrazione 2021 – 2023
- **Linee Guida Nazionali per la Valorizzazione del Patrimonio Informativo Pubblico 2017 di AgID**

Codice dell'Amministrazione Digitale (D.lgs 82/2005)

Capo V Sezione I – Dati delle pubbliche amministrazioni

- art. 50 – Disponibilità dei dati delle PA
- art. 50 ter – Piattaforma Digitale Nazionale Dati
- art. 50 quater - Disponibilità dei dati generati nella fornitura di servizi in concessione
- art. 51 – Sicurezza e disponibilità dei dati, dei sistemi e delle infrastrutture delle pubbliche amministrazioni
- art. 52 - Accesso telematico e riutilizzo dei dati
- art. 53 - Siti Internet delle pubbliche amministrazioni
- art. 54 - Contenuto dei siti delle pubbliche amministrazioni
- ...

Capo V Sezione II – Fruibilità dei dati

- art. 59 – dati territoriali
- art. 60 - basi di dati di interesse nazionale
- art. 62 - Anagrafe nazionale della popolazione residente – ANPR

Art. 50 Disponibilità dei dati delle pubbliche amministrazioni

1. I dati delle pubbliche amministrazioni sono formati, raccolti, conservati, **resi disponibili e accessibili con l'uso delle tecnologie dell'informazione** e della comunicazione **che ne consentano la fruizione e riutilizzo**, alle condizioni fissate dall'ordinamento, da parte delle altre pubbliche amministrazioni e dai privati;
2.
- 3-ter. **L'inadempimento dell'obbligo di rendere disponibili i dati ai sensi del presente articolo costituisce mancato raggiungimento di uno specifico risultato e di un rilevante obiettivo da parte dei dirigenti responsabili delle strutture competenti e comporta la riduzione, non inferiore al 30 per cento, della retribuzione di risultato e del trattamento accessorio collegato alla performance individuale dei dirigenti competenti**, oltre al divieto di attribuire premi o incentivi nell'ambito delle medesime strutture.

Codice dell'Amministrazione Digitale (D.lgs 82/2005)

Art. 18-bis Violazione degli obblighi di transizione digitale.

1. L'AgID esercita poteri di vigilanza, verifica, controllo e monitoraggio sul rispetto delle disposizioni del presente Codice e di ogni altra norma in materia di innovazione tecnologica e digitalizzazione della pubblica amministrazione, ivi comprese quelle contenute nelle Linee guida e nel Piano triennale per l'informatica nella pubblica amministrazione, e procede, d'ufficio ovvero su segnalazione del difensore civico digitale, all'accertamento delle relative violazioni da parte dei soggetti di cui all'articolo 2, comma 2.
5. In caso di mancata ottemperanza alla richiesta di dati, documenti o informazioni di cui al comma 1, ultimo periodo, ovvero di trasmissione di informazioni o dati parziali o non veritieri, **nonché di violazione degli obblighi previsti dagli articoli 5, 7, comma 3, 41, commi 2 e 2-bis, 43, comma 1-bis, 50, comma 3-ter, 50-ter, comma 5, 64, comma 3bis, 64-bis del presente Codice,, ove il soggetto di cui all'articolo 2, comma 2, non ottemperi all'obbligo di conformare la condotta nel termine di cui al comma 3, l'AgID irroga la sanzione amministrativa pecuniaria nel minimo di euro 10.000 e nel massimo di euro 100.000.**

PT per l'informatica per la PA 2021-2023

3

Piano Triennale
per l'informatica
nella Pubblica
Amministrazione

Aggiornamento
2021-2023

La valorizzazione del patrimonio informativo pubblico è un obiettivo strategico per la Pubblica Amministrazione per affrontare efficacemente le nuove sfide dell'economia basata sui dati (*data economy*), supportare gli obiettivi definiti dalla [Strategia europea in materia di dati](#), garantire la creazione di servizi digitali a valore aggiunto per cittadini, imprese e, in generale, tutti i portatori di interesse e fornire ai *policy maker* strumenti *data-driven* da utilizzare nei processi decisionali e/o produttivi.

Cosa devono fare le PA

OB.2.1 - Favorire la condivisione e il riutilizzo dei dati tra le PA e il riutilizzo da parte di cittadini e imprese

OB.2.2 - Aumentare la qualità dei dati e dei metadati

OB.2.3 - Aumentare la consapevolezza sulle politiche di valorizzazione del patrimonio informativo pubblico e su una moderna economia dei dati

Per chi vuole approfondire



Ciclo di Webinar di AgID e FormeZ

«Le Linee Guida per l'apertura dei dati e il riutilizzo dell'informazione del settore pubblico nell'ambito della strategia europea e il contesto nazionale in materia di dati»

- 4 maggio 2022 - Verso le linee guida open data: panoramica chiara sul framework europeo e nazionale e casi applicativi locali
- **19 maggio 2022** - Linee Guida sull'apertura dei dati e riutilizzo dell'informazione del settore pubblico: presentazione e lancio consultazione pubblica
- 1 giugno 2022 - Linee guida open data: le novità (prima parte)
- 15 giugno 2022 - Linee guida open data: le novità (seconda parte)

<http://eventipa.formez.it/node/365535>

Perché ?

- ❑ LA CREAZIONE DI SERVIZI A CITTADINI E IMPRESE
 - Si abilitano soggetti terzi a creare servizi (e si risparmia)
- ❑ LA CREAZIONE DI NUOVA ECONOMIA
 - Si abilitano nuovi mercati, nuove imprese
- ❑ POLITICHE BASATE SUI DATI
 - Facilitare decisioni basate sui dati
 - Dare conto delle scelte
- ❑ LA TRASPARENZA
 - Volontà di rendere pubblica l'azione di governo

IL SERVIZIO DI MAGGIOLI

Estrazione e pubblicazione

3

La soluzione Maggioli per gli Open Data nei comuni

La soluzione messa a punto da Maggioli gestisce diversi aspetti:

- Estrazione automatica dai back-office di Sicr@Web
- Raccolta di dati esterni
- Personalizzazione dei contenuti e dei metadata
- Pubblicazione automatica su diversi portali
- Conformità allo standard DCAT-AP_IT definito da AgID
- Esiti e notifiche

La soluzione Maggioli per gli Open Data nei comuni estrazione automatica dai back-office di Sicr@Web

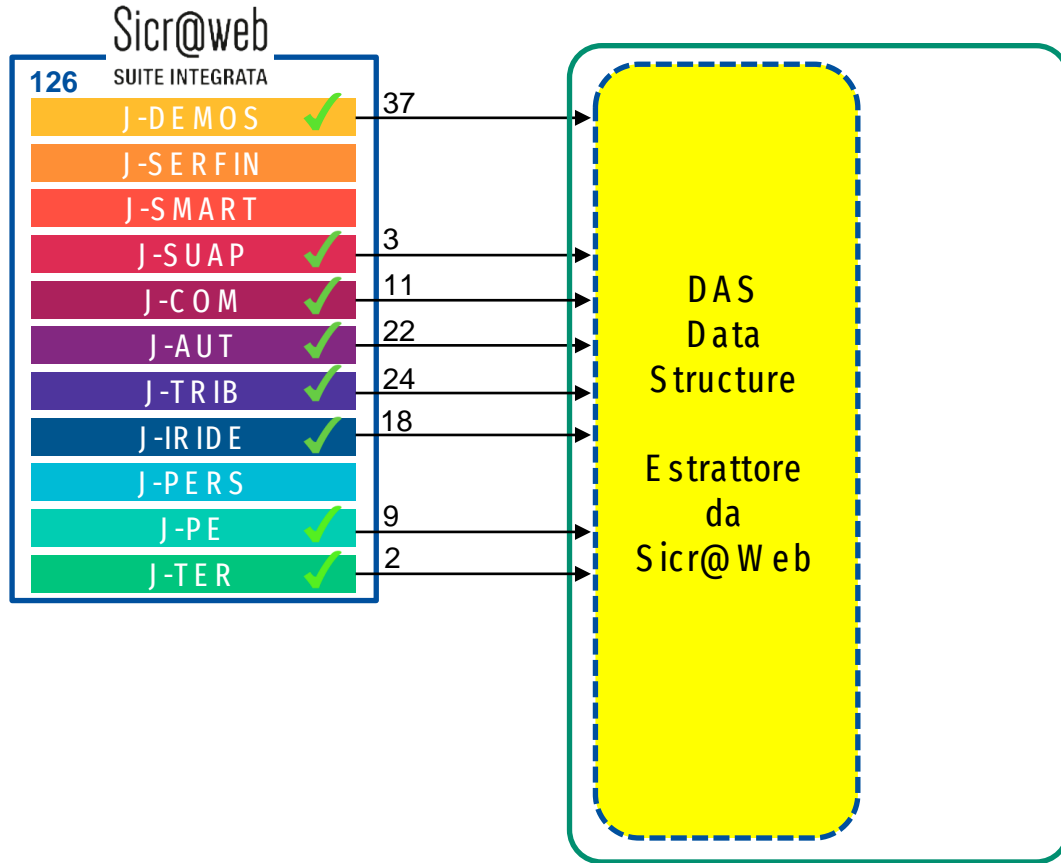

La soluzione Maggioli per gli Open Data nei comuni raccolta di dati esterni

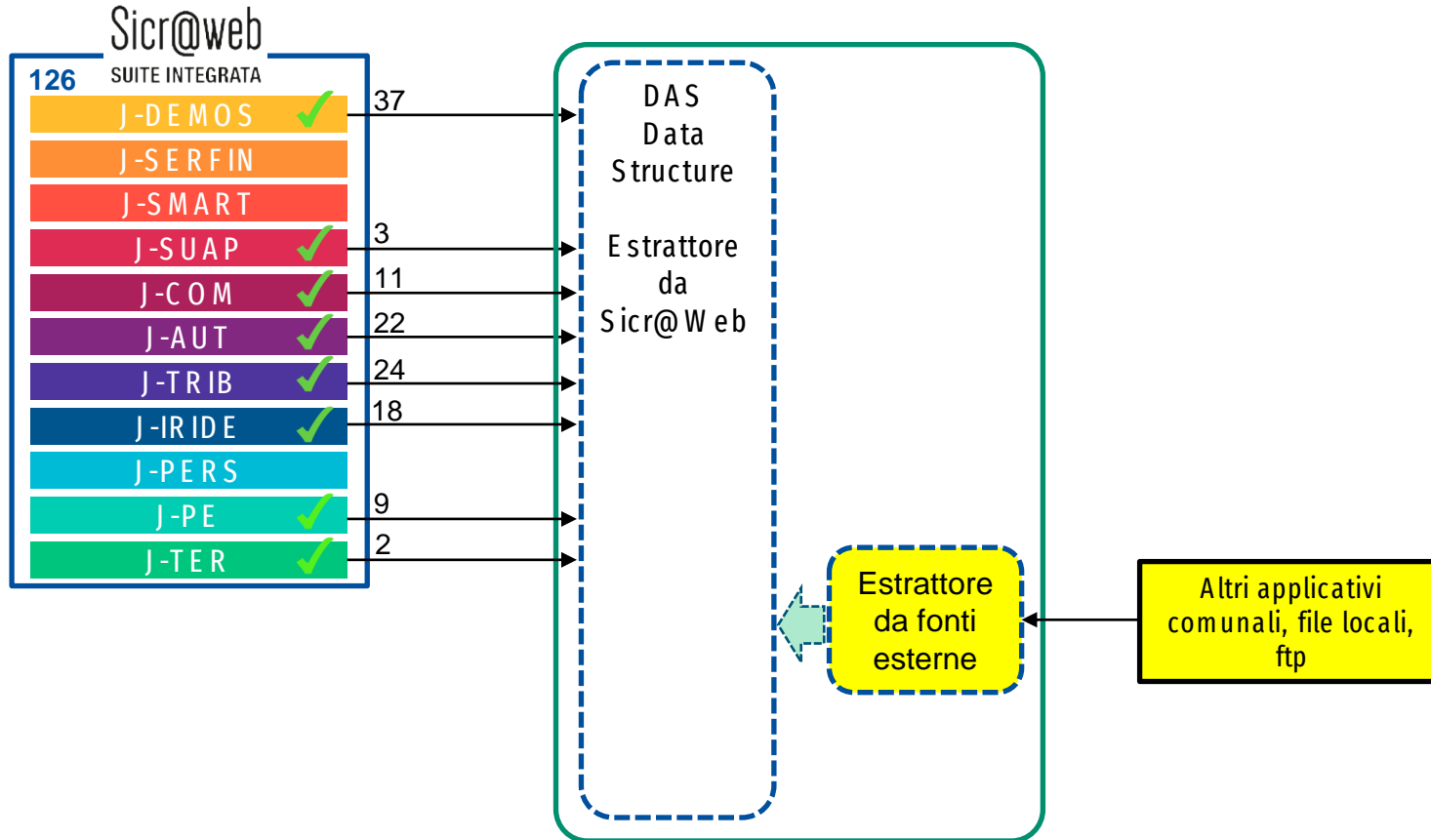

La soluzione Maggioli per gli Open Data nei comuni raccolta di dati esterni

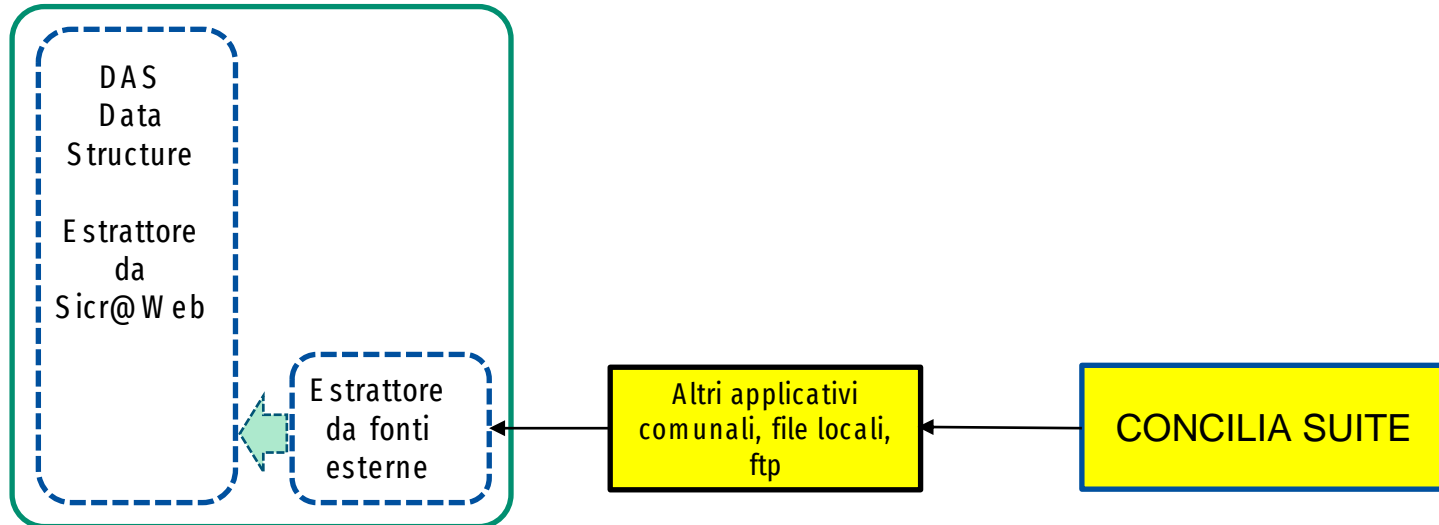
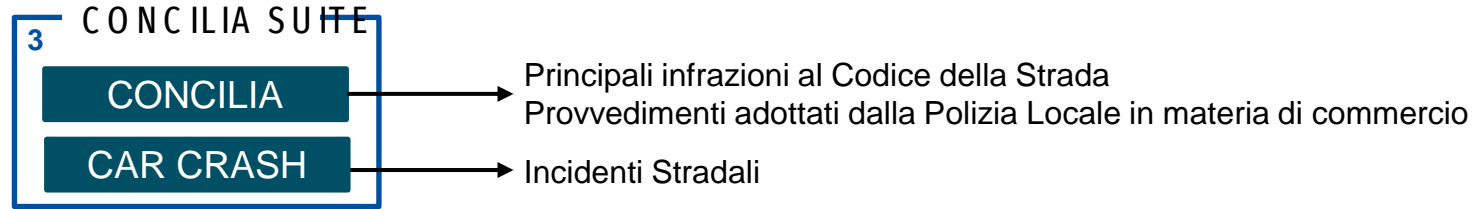

La soluzione Maggioli per gli Open Data nei comuni

personalizzazione dei contenuti

Ogni dataset costituisce una estrazione dati sulla quale l'operatore può effettuare le seguenti operazioni:

- variare il contenuto informativo aggiungendo o rimuovendo campi da esportare;
- variare la granularità dell'esportazione garantendo l'anonimizzazione del risultato finale agendo sul raggruppamento;
- impostare filtri e definire ordinamenti.

Le operazioni di cui sopra risultano semplici e intuitive grazie ad un'interfaccia appositamente studiata e permetteranno all'utente di effettuare "preview" sui dati prima di approvare la loro pubblicazione

La soluzione Maggioli per gli Open Data nei comuni **pubblicazione automatica su vari portali**



Portale Open Source:

- utilizzato da diversi comuni
- utilizzato da quasi tutte le regioni italiane



Portale in SaaS di una società americana (Tyler Technologies):

- utilizzato da Regione Lombardia e Friuli Venezia Giulia



SMART DATA PLATFORM

Piattaforma sviluppata da CSI Piemonte e utilizzata da Regione Piemonte (disponibile in autunno)

La soluzione Maggioli per gli Open Data nei comuni pubblicazione automatica su vari portali

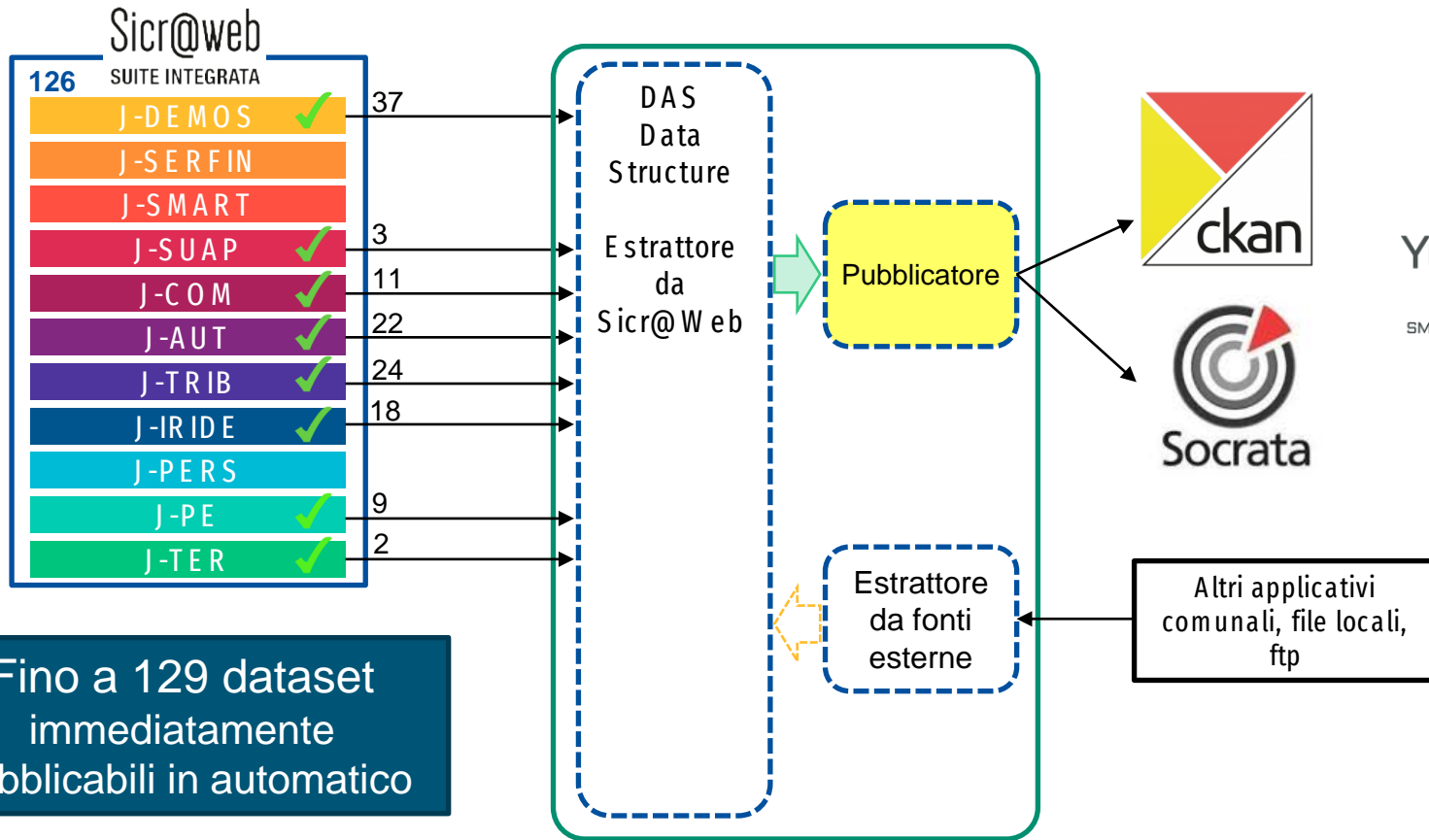

Fino a 129 dataset
immediatamente
pubblicabili in automatico

La soluzione Maggioli per gli OpenData nei comuni pubblicazione automatica su portale dedicato per il Comune

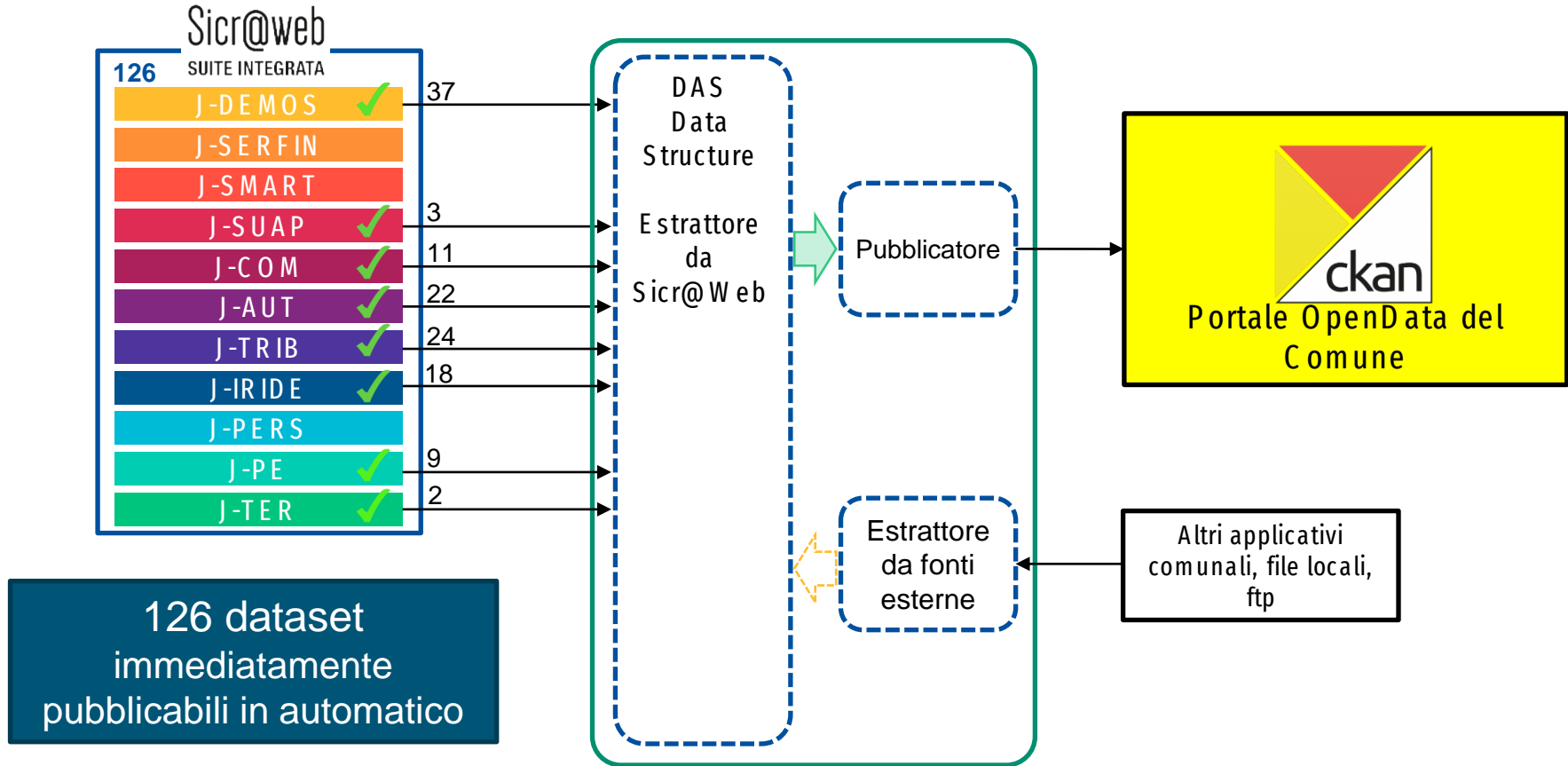

La soluzione Maggioli per gli Open Data nei comuni pubblicazione automatica su portale dedicato per il Comune

open data LAQUILA

Cerca i dati

Per es. ambiente

Tag popolari: Ambiente, Bilanci comunali, Istituzioni, Società partecipate

Opendatalaquila - portale CKAN statistiche

10 dataset 2 organizzazioni 5 gruppi

Fondazione openpolis

Membri di giunta e consiglio del Comune dell'Aquila dal 2007 ad oggi

Dati aggiornati al 9 dicembre 2020

Membri degli organi delle società partecipate dal Comune dell'Aquila

Dati aggiornati al 9 dicembre 2020

Fatto con ckan

OPENDATA ROMA e PROVINCIA

DATASET ORGANIZZAZIONI GRUPPI INFORMAZIONI

OPENDATA ROMA e PROVINCIA

NAVIGA PER GRUPPI

Ambiente Economia e finanze Governo e settore pubblico Istruzione, cultura e sport Popolazione e società

Regioni e città Salute Scienza e tecnologia Trasporti

Comune di Roma Matrimoni

Comune di Roma Età media degli sposi

DATASET AGGIUNTI

EVENTI BIBLIOTECA

ERP Edizione Federale/Pubblica (base popolare)

FABBRICATI

DATASET PIÙ VISITATI

POPOLAZIONE PER SEZIONE DI CENSIMENTO

HOTEL

FIGLI IN FAMIGLIA PER CLASSI DI ETÀ

Il progetto OPENDATA

Segnala un'applicazione

Hai un'idea? Scrivici

OPENDATA

Comune di Roma

OpenData Matera

Catalogo dei Dati Aperti

Cerca nel sito

DATI ENTI TEMI INFORMAZIONI

Cerca i dati

Per es. ambiente

Tag popolari: statistica, popolazione, popolazione residente

OpenData Matera statistiche

233 dataset 2 Enti 13 temi

Nuovo Catalogo dei Dati Aperti del Comune di Matera, reingegnerizzato secondo le Linee Guida AGID, il Piano Triennale ICT della Pubblica Amministrazione e le nuove indicazioni sul Design dei siti Web della Pubblica Amministrazione AGID

Piano Triennale 2017-2019 per l'Informatica nella Pubblica Amministrazione

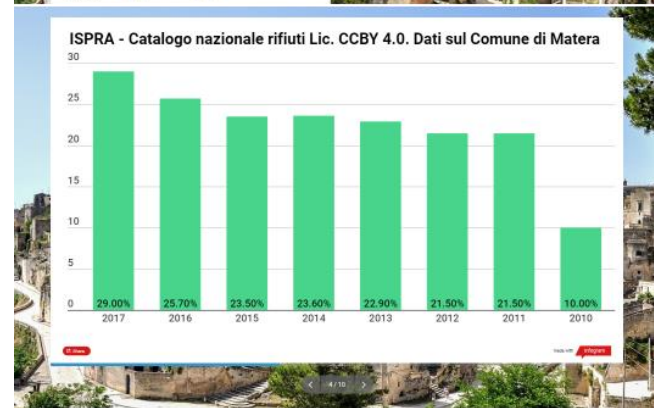

Esempi di portali Open data di comuni realizzati con CKAN

La soluzione Maggioli per gli OpenData nei comuni pubblicazione automatica su portali delle Regioni

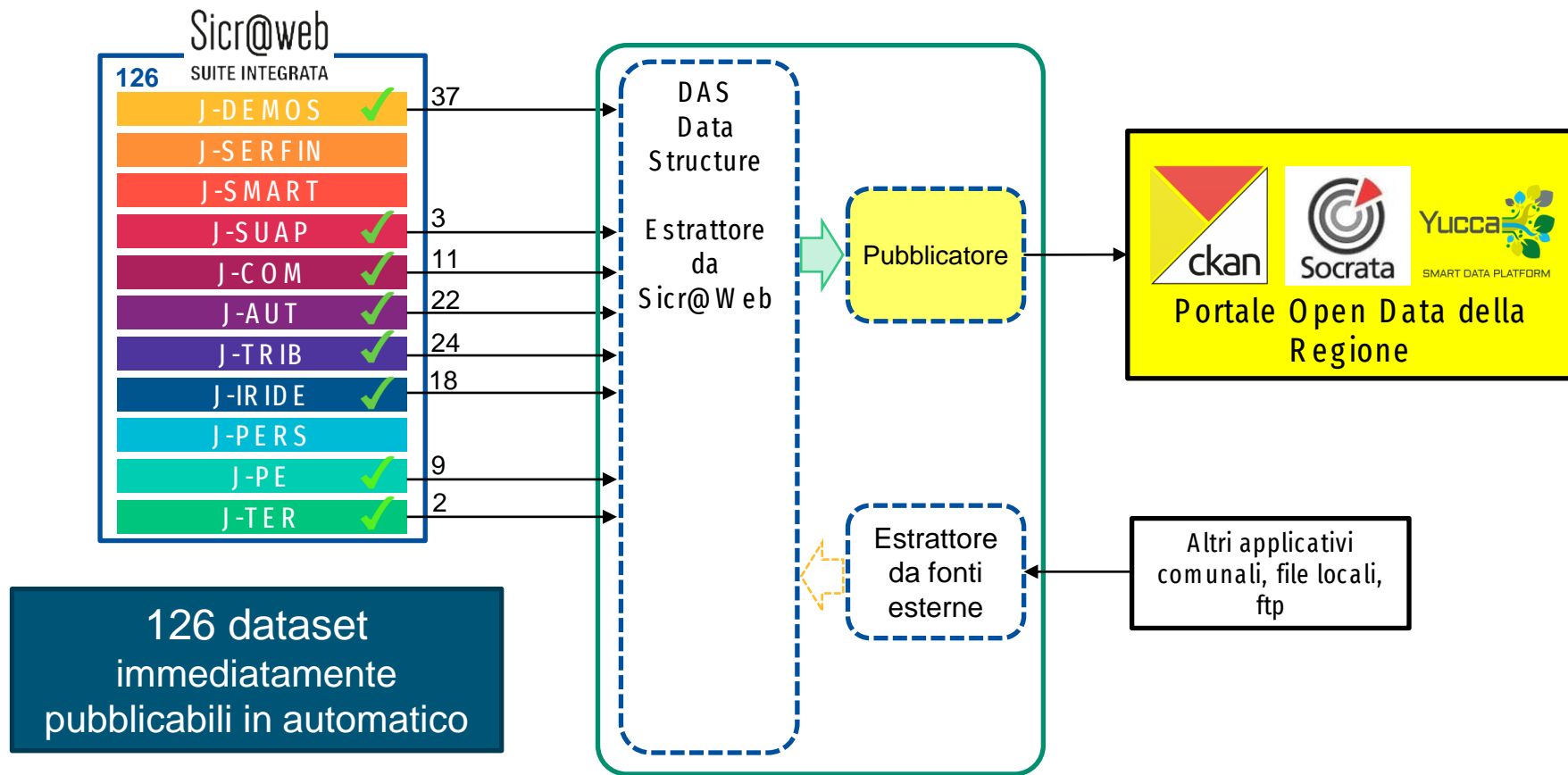

La soluzione Maggioli per gli OpenData nei comuni **conformità allo standard DCAT-AP_IT**

AgID è responsabile della gestione del Catalogo Nazionale dei dati aperti
(<https://dati.gov.it>)

Per consentire la documentazione dei dati di tipo aperto nel Catalogo Nazionale, in coerenza con la specifica di DCAT-AP (1.1) definita nell'ambito del programma ISA della Commissione Europea è stato definito il **profilo nazionale dei metadati (DCAT-AP_IT)**

Al fine di poter essere rappresentati sui portale nazionale i dati aperti devono essere «metadati» con lo standard DCAT-AP_IT

<https://www.dati.gov.it/content/dcat-ap-it-v10-profilo-italiano-dcat-ap-0>

La soluzione Maggioli per gli OpenData nei comuni conformità allo standard DCAT-AP_IT

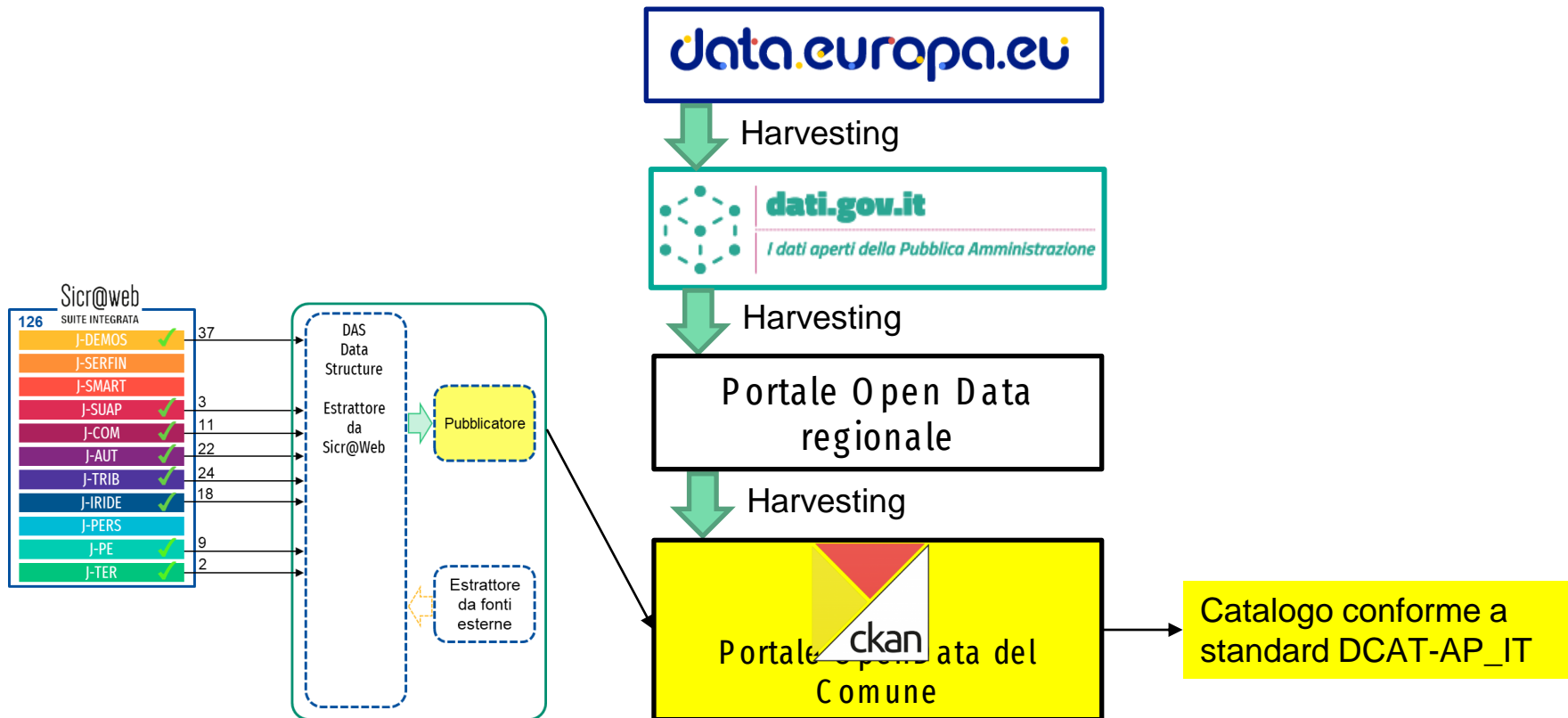

La soluzione Maggioli per gli OpenData nei comuni conformità allo standard DCAT-AP_IT

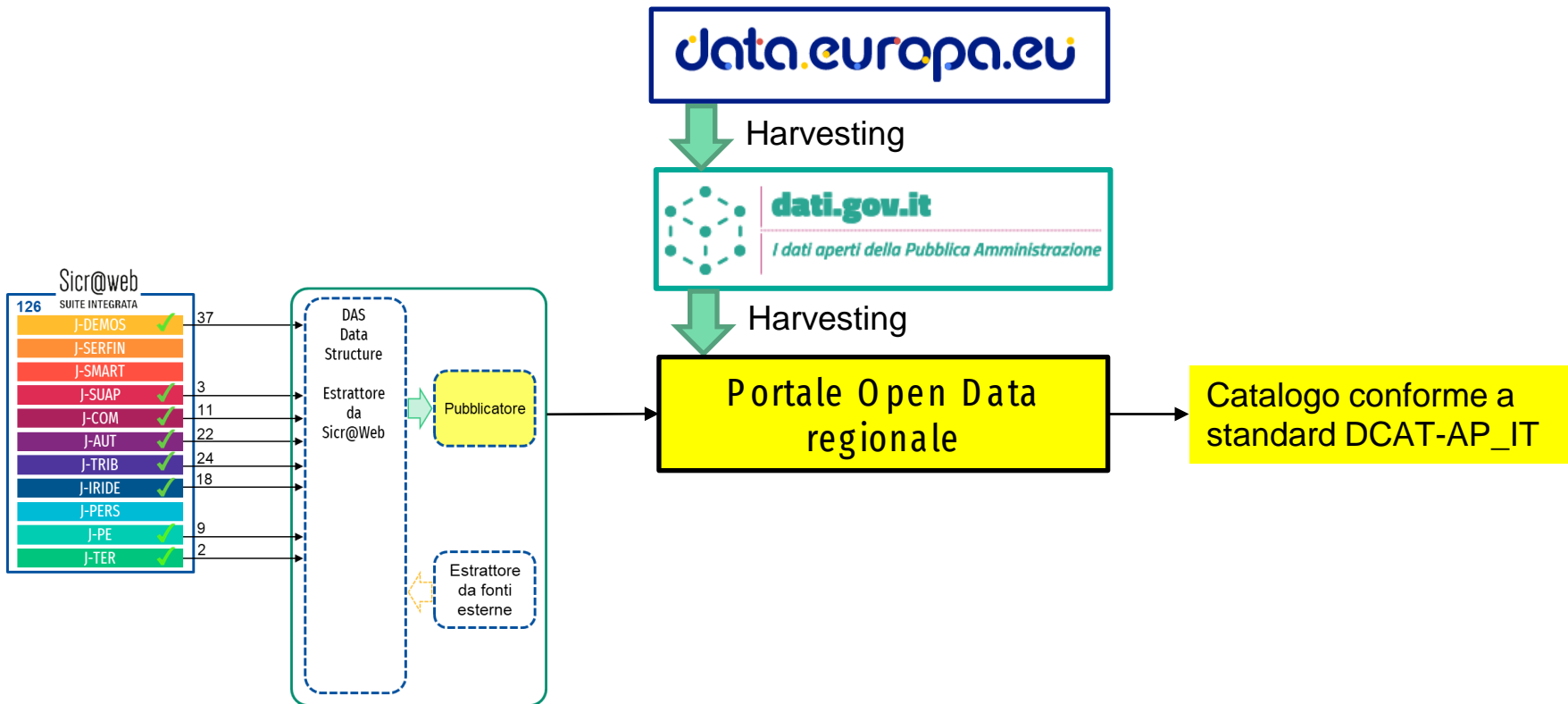

La soluzione Maggioli per gli OpenData nei comuni

Esiti e notifiche

Il sistema prevede la possibilità di impostare una **notifica automatica via e-mail**, ad un elenco di destinatari, l'esito dell'esportazione.

Inoltre, è dotato di un **sistema di logging** che permette di tracciare tutte le operazioni effettuate sui dataset.

Sono inoltre previsti **report con lo stato delle esportazioni** che possono essere inviati periodicamente ad una lista di destinatari.

4

LE REGIONI

Potenziali abilitatori

Le Regioni – potenziali aggregatori



Regione che ospita dataset dei comuni

Regione che NON ospita dataset dei comuni

Regione che NON ha un portale Open Data

Regione Calabria ha annunciato il 28-3-2022 le nuove LLGG Open Data che prevedono l'apertura ai comuni

Regione Sicilia potrebbe a breve aprire alla pubblicazione dei comuni

CONSULENZA

5

Ingredienti per un buon progetto Open data



Impegno di medio periodo

Un progetto Open Data non è uno sprint ma una maratona
Occorre decidere di varare un progetto pluriennale, tra i 3 ed 5 anni almeno
I risultati si possono misurare solo nel medio periodo



Team dedicato con continuità

Il progetto deve essere portato avanti da un team dedicato, composto di varie professionalità in grado di coprire le varie competenze necessarie: data management, data analysis, metadata mgmt, data visualization, storytelling



Sensibilizzazione e Formazione

Per ottenere la più ampia partecipazione possibile di chi è responsabile dei processi di generazione e gestione dei dati è indispensabile una ampia e continua attività di sensibilizzazione e formazione



Ascolto, apertura al mondo esterno

Deve essere presente una decisa apertura verso il mondo esterno, al fine di raccogliere la domanda di dati aperti e creare reti di collaborazione attiva

Ingredienti per un buon progetto Open data



Una piattaforma con
funzionalità avanzate

Una moderna piattaforma per l'Open Data che non gestisca unicamente il catalogo, ma abbia funzionalità avanzate e prestazioni adeguate



Processi automatici di
pubblicazione, data quality,
e monitoraggio.

Per garantire efficienza e sostenibilità devono essere sviluppati processi fortemente automatizzati per la pubblicazione, il controllo della qualità ed il monitoraggio.



Diverse rappresentazioni
del dato, raccontato tramite
storie

È sempre più importante non limitarsi ad esporre dati grezzi, ma affiancare a questi delle rappresentazioni che ne semplificano la comprensione
In determinati contesti è sempre più necessario «raccontare» il dato



Standard

Occorre prestare attenzione all'adozione degli standard sia di metadato che di semantica dei dati. In mancanza di standard ci si deve fare promotori della loro definizione.

La soluzione Maggioli per gli Open Data nei comuni

La struttura di consulenza di Maggioli può supportare il Comune, in diversi fasi e attività:

- Impostazione del progetto e project management
- Formazione e sensibilizzazione delle strutture del Comune
- Analisi dei dati da raccogliere e pubblicare
- Progettazione di Data Visualisation, storytelling, cruscotti
- Engagement degli stakeholder
- Eventuale scelta di piattaforme di pubblicazione più evolute

Non solo un fornitore di tecnologia ma un partner di progetto





Francesco Beccari

Product Manager Consulenza di Direzione

francesco.beccari@maggioli.it

Mattia Stellari

Project Manager - Supporto RTD

mattia.stellari@maggioli.it

Daniele Crespi

Sviluppo servizi innovativi ed E.Gov

daniele.crespi@maggioli.it

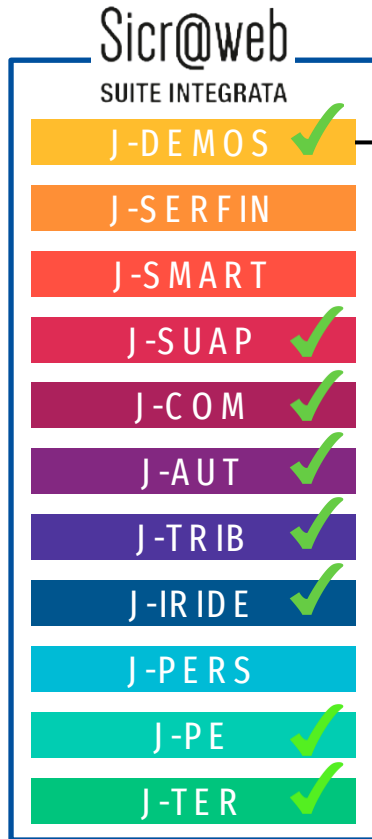

37 dataset

- Elenco Cancellati
- Elenco Iscritti
- Elenco Decessi
- Elenco Divorzi
- Elenco Matrimoni
- Elenco Nascite
- Elenco Residenti
- Elenco Residenti all'Estero
- Popolazione Residente
- POSAS
- Persone Giuridiche
- Censimento Popolazione
- Media Componenti Famiglia
- Condizioni Lavorative
- STRASA
- Movimento Anagrafico
- Saldi Movimento Anagrafico
- Tassi Popolazione Residente
- Movimento Stranieri
- Trend Demografico
- Famiglie Totali

- Famiglie per Numero Figli
- Famiglie con Stranieri per Via
- Famiglie Residenti per Via
- Stranieri per Sesso ed Eta'
- Stranieri per Stato Cittad.
- Aire per Nazione
- Residenti per Quartiere ed Eta'
- Stranieri per Quartiere e Cittad.
- Resid.per Quartiere e Figli in Fam.
- Matrim. Celebrati per Rito
- Residenti Titoli di Studio
- Cognomi Piu' Diffusi Residenti
- Nomi Iscritti per Nascita
- Nomi Resid. per Eta' e Sesso
- Elenco stato civile decessi giornalieri
- Elenco anagrafico decessi giornalieri

Sicr@web

SUITE INTEGRATA

J-DEMOS ✓

J-SERFIN

J-SMART

J-SUAP ✓

J-COM ✓

J-AUT ✓

J-TRIB ✓

J-IRIDE ✓

J-PERS

J-PE ✓

J-TER ✓

3 dataset

Pratiche Sportello

- 1 Elenco Pratiche
- 2 Monitoraggio Pratiche

Procedimenti Amministrativi

- Procedimenti
- 3 Monitoraggio procedimenti-Monitoraggio dei tempi dei procedimenti

Sicr@web

SUITE INTEGRATA

J-DEMOS ✓

J-SERFIN

J-SMART

J-SUAP ✓

J-COM ✓

J-AUT ✓

J-TRIB ✓

J-IRIDE ✓

J-PERS

J-PE ✓

J-TER ✓

11 dataset

Pratiche del Commercio

1 Elenco Pratiche

2 Monitoraggio Pratiche

Esercizi Commerciali

3 Autoscuole-Elenco delle Autoscuole autorizzate nel territorio

4 Pubblici esercizi-Informazioni sugli esercizi pubblici con dati

5 Elenco Farmacie

6 Elenco Distributori di Carburante

7 Elenco Strutture Ricettive

8 Calendario Manifestazioni

9 Elenco Mercati Settimanali

10 Elenco Concessioni Area Pubblica

11 Calendario Mercati Annuali

Sicr@web

SUITE INTEGRATA

J-DEMOS ✓

J-SERFIN

J-SMART

J-SUAP ✓

J-COM ✓

J-AUT ✓

J-TRIB ✓

J-IRIDE ✓

J-PERS

J-PE ✓

J-TER ✓

22 dataset

Pubbliche Affissioni

1 Impianti

Pubblicità

2 Calcolato annuale

3 Mezzi permanenti

4 Mezzi temporanei

5 Provvedimenti Sollecitati

6 Provvedimenti Scaduti Non Pagati

7 Provvedimenti a Coattivo

8 Provvedimenti con Rateizzazione

9 Provvedimenti Annullati

10 Provvedimenti Emessi da Notificare

11 Provvedimenti Pagati Totalmente

Pratiche Autorizzazioni

12 Elenco Pratiche

13 Monitoraggio Pratiche

14 Passi Carrai Presentati

15 Passi Carrai Rilasciati

16 Passi Carrai Ritirati

17 Occupazione suolo Presentate

18 Occupazione suolo Rilasciate

19 Occupazione suolo Ritirate

20 Impianti Presentati

21 Impianti Rilasciati

22 Impianti Ritirati

Sicr@web

SUITE INTEGRATA

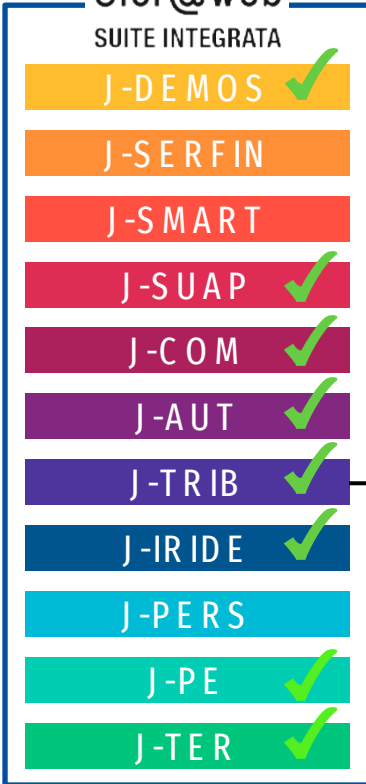

24 dataset

ICI/IMU

- 1 Versamenti spontanei
- 2 Fabbricati attivi
- 3 Terreni attivi

Imposta di Soggiorno

- 4 Strutture

Pratiche Tributarie

- 5 Elenco Pratiche
- 6 Monitoraggio Pratiche

OSAP

- 7 Utenze
- 8 Calcolato annuale
- 9 Provvedimenti Sollecitati
- 10 Provvedimenti Scaduti Non Pagati
- 11 Provvedimenti a Coattivo
- 12 Provvedimenti con Rateizzazione
- 13 Provvedimenti Annullati
- 14 Provvedimenti Emessi da Notificare
- 15 Provvedimenti Pagati Totalmente

Rifiuti Solidi Urbani

- 16 Utenze
- 17 Calcolato annuale
- 18 Provvedimenti Sollecitati
- 19 Provvedimenti Scaduti Non Pagati
- 20 Provvedimenti a Coattivo
- 21 Provvedimenti con Rateizzazione
- 22 Provvedimenti Annullati
- 23 Provvedimenti Emessi da Notificare
- 24 Provvedimenti Pagati Totalmente

Sicr@web

SUITE INTEGRATA

- J-DEMOS ✓
- J-SERFIN
- J-SMART
- J-SUAP ✓
- J-COM ✓
- J-AUT ✓
- J-TRIB ✓
- J-IRIDE ✓
- J-PERS
- J-PE ✓
- J-TER ✓

Pratiche Generali

- 1 Elenco Pratiche
- 2 Monitoraggio Pratiche

Prenotazioni

- 3 Elenco Risorse Prenotabili
- 4 Elenco Risorse Prenotabili con Pagamento
- 5 Numero Prenotazioni (Anno-Mese)
- 6 Numero Prenotazioni (Anno-Mese-Risorsa)
- 7 Numero Prenotazioni Annullate (Anno-Mese)
- 8 Numero Fruttori Distinti di Prenotazioni (Anno-Mese)

Protocollo Informatico

- 9 Conteggio Protocolli
- 10 Conteggio Protocolli per Ufficio

Segreteria

18 dataset

Verbale

- 11 Provvedimenti degli organi di indirizzo politico
- Proposta
- 12 Provvedimenti dei dirigenti
- Seduta
- 13 Convocati

Publicazioni

- Trasparenza
- 14 Consulenti e collaboratori
- Provvedimenti
- 15 Provvedimenti dirigenti amministrativi
- 16 Provvedimenti organi di indirizzo politico
- 17 Bandi di gara e contratti
- 18 Sovvenzioni, contributi, sussidi, vantaggi economici

Sicr@web

SUITE INTEGRATA

J-DEMOS ✓

J-SERFIN

J-SMART

J-SUAP ✓

J-COM ✓

J-AUT ✓

J-TRIB ✓

J-IRIDE ✓

J-PERS

J-PE ✓

J-TER ✓

Pratiche Edilizie

1 Elenco Pratiche

2 Monitoraggio Pratiche

3 Permessi Presentati

4 Permessi Ritirati

5 Permessi Rilasciati

6 DIA Presentate

7 SCIA Presentate

8 SCIA Ritirate

9 SCIA Rilasciate

9 dataset

Sicr@web

SUITE INTEGRATA

J-DEMOS ✓

J-SERFIN

J-SMART

J-SUAP ✓

J-COM ✓

J-AUT ✓

J-TRIB ✓

J-IRIDE ✓

J-PERS

J-PE ✓

J-TER ✓

2 dataset

Territorio

1 Rete viaria-Numeri civici esterni georeferenziati

2 Elenco delle aree di circolazione

Risorse

- <https://www.agid.gov.it/it/dati/open-data>
- <https://docs.italia.it/italia/daf/lg-patrimonio-pubblico/it/stabile/index.html>
- https://docs.italia.it/italia/piano-triennale-ict/pianotriennale-ict-doc/it/2017-2019/doc/04_infrastrutture-immateriali.html#open-data
- <https://www.dati.gov.it/contesto-normativo>
- <https://dati.gov.it/notizie/direttiva-open-data-corso-le-attivita-del-gruppo-di-lavoro-sulle-linee-guida>
- <https://www.dati.gov.it/notizie/nuovo-ciclo-di-webinar-agidformez-sulle-linee-guida-lattuazione-della-direttiva-open-data>

Nuovo ciclo di webinar AgID/Formez sulle Linee Guida per l'attuazione della Direttiva Open Data



- 4 maggio 2022 - Verso le linee guida open data: panoramica chiara sul framework europeo e nazionale e casi applicativi locali
- **19 maggio 2022** - Linee Guida sull'apertura dei dati e riutilizzo dell'informazione del settore pubblico: presentazione e lancio consultazione pubblica
- 1 giugno 2022 - Linee guida open data: le novità (prima parte)
- 15 giugno 2022 - Linee guida open data: le novità (seconda parte)

<http://eventipa.formez.it/node/365535>